

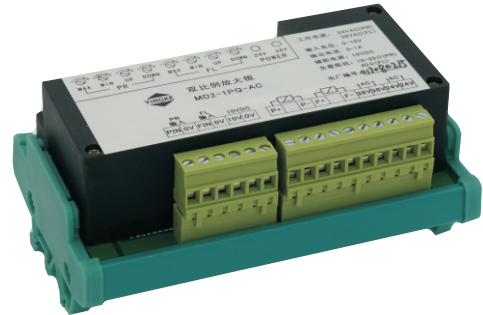

## 特点

- 模拟量控制双比例放大板。
- 采用脉宽调制型电路, 发热小, 功耗低。
- 采用进口器件, 使用寿命长, 可靠性高。
- 双路输入, 线性度好。
- 输出管采用最新智能高端功率开关芯片。
- 具有过载、短路、过压等保护功能。
- 工作电源电压24VAC和38VAC。
- 上升和下降斜率可调节。
- 卡板式安装, 安装方便。
- 用于PQ比例压力流量阀控制。
- 带电源指示灯。

## 产品照片



## 应用

MD系列液压放大板的用途是向各类液压比例阀提供所需要的直流电流。比例放大板能按输入电压的大小成比例地控制输出电流, 以达到改变液压系统的压力和流量。用于比例压力流量阀(PQ阀)。它广泛应用于轻工机械、塑料注塑机、橡胶硫化机、压铸机、冶金机械等液压系统中。

## 技术参数

型号	MD2-1PQ-AC	
尺寸	[mm]	134×80
工作频率	[Hz]	200Hz
工作电压	[U]	24VAC (压力阀) / 38VAC (流量阀)
输出电流	[A]	0-1A
输入电压	[V]	0-10VDC
上升速度	[S]	0.1-1.5S
下降速度	[S]	0.1-1.5S
功耗	[W]	24W (压力阀) / 40W (流量阀)
负载阻抗	[Ω]	10-20Ω (压力阀) / 40Ω (流量阀)
过压保护		
短路保护		YES
工作温度	[°C]	-20°C ~ +70°C
连接截面	[mm <sup>2</sup> ]	MAX.1.5mm <sup>2</sup>
辅助电源输出		10VDC
指示灯	[LED]	二极管点亮显示电源工作正常。

## 型号说明

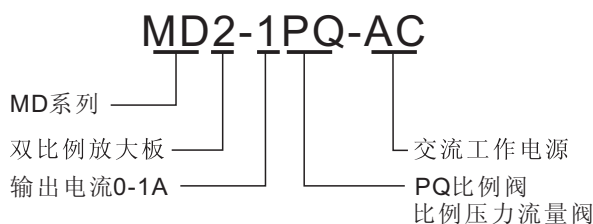

## 电位器调整方法

P1(MAX)	增益调整(最大电流)	输入最大电压控制信号, 顺时针调节此电位器, 使输出为所需最大电流。如逆时针调节, 则输出电流减小。最大电流需要客户根据机器的实际要求现场调整, 该电位器在放大板出厂前一般调整到输出电流为800mA。
P4(MIN)	输出电流初值调节	输入控制电压信号为零, 调节此电位器, 使输出为所需初值电流。顺时针调节电流增加, 逆时针调节电流减小。一般情况下放大板出厂前初始电流调整为0mA, 客户无需调整该电位器, 只有当客户的比例阀需要有初始电流时才调节。
P3(UP)	输出电流上升斜率调节	调节此电位器, 可改变上升速度。顺时针速度变快, 逆时针速度变慢。
P2(DOWN)	输出电流下降斜率调节	调节此电位器, 可改变下降速度。顺时针速度变快, 逆时针速度变慢。
PR	比例压力阀参数调节电位器, 调节方法见电位器调节。	
FL	比例流量阀参数调节电位器, 调节方法见电位器调节。	

Subject to modifications without notice



## 安装尺寸及接线端子

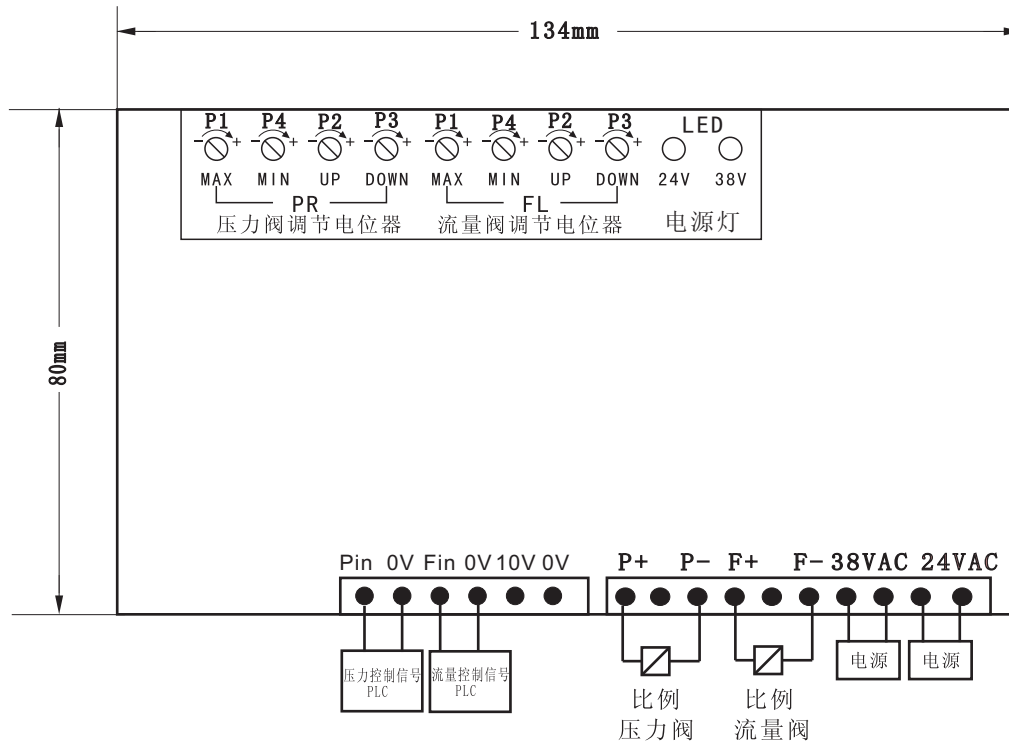

## 接线说明

Pin	控制信号(0-10V电压信号)的输入端子(对0V),对应控制输出是比例压力阀(P+, P-)。
Fin	控制信号(0-10V电压信号)的输入端子(对0V),对应控制输出是比例流量阀(F+, F-)。
0V	控制信号及10VDC的参考零点(“地”)
10V	+10VDC辅助电源。放大板内部产生,当用电位器做控制信号时,可用做电源。
P+, P-	放大板输出端子,接比例压力电磁阀。
F+, F-	放大板输出端子,接比例流量电磁阀。
24VAC	电源输入端子,接交流24VAC。
38VAC	电源输入端子,接交流38VAC。

在输出电路中,需分别在比例压力阀和比例流量阀电路上各接一只电流表(直流电表0-1A范围)。这样方便输出电流的参数调整,也方便机械设备使用过程中液压系统的故障排查。

Subject to modifications without notice